

VISITES PÉDAGOGIQUES  
SAISON 2012

# ABBAYE DE CLAIRVAUX

Venez découvrir la grande abbaye cistercienne  
de Saint Bernard et la célèbre prison  
qui fascina Victor Hugo

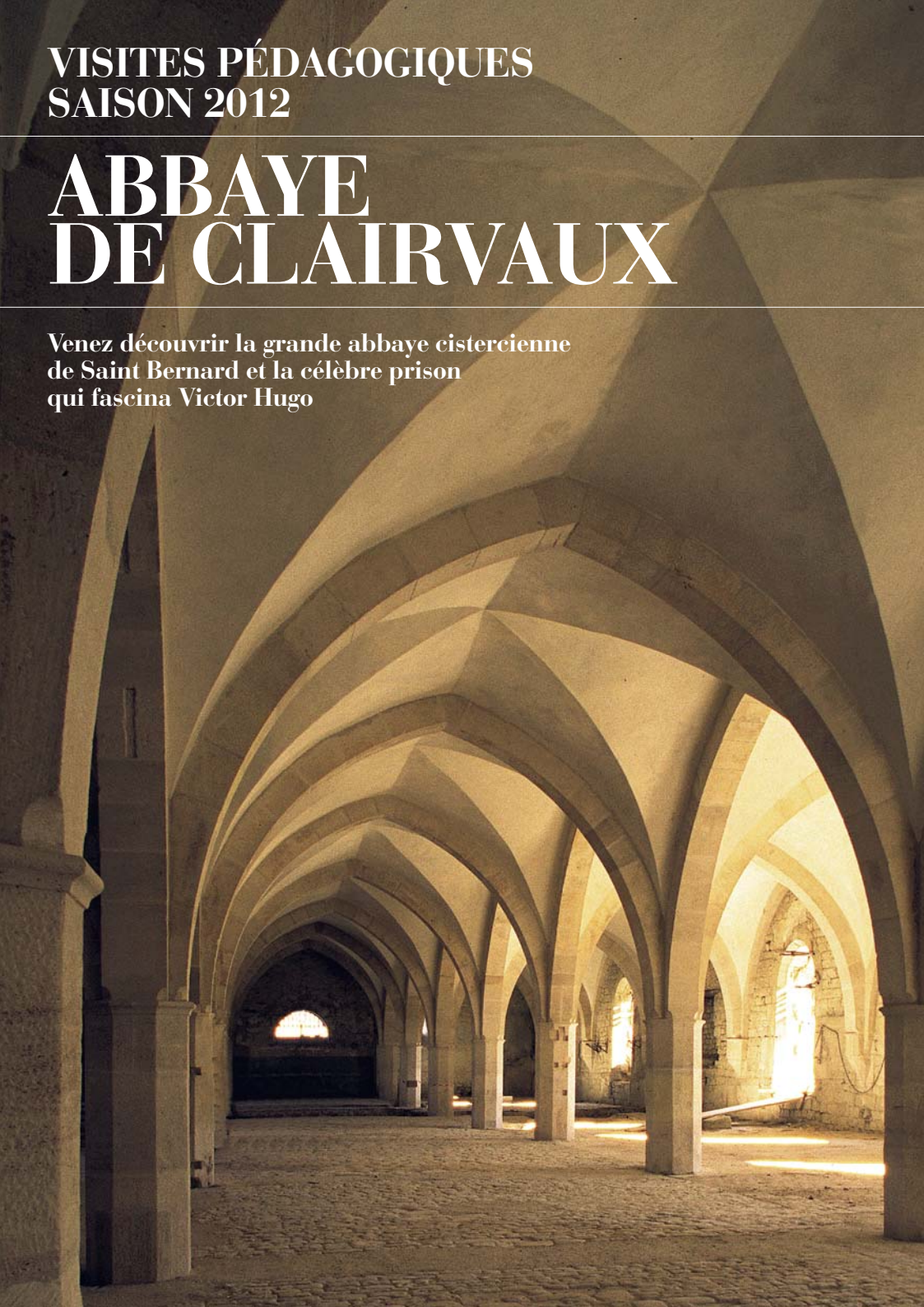

CLASSE DE 5<sup>E</sup>

# LA PLACE DE L'ÉGLISE AU MOYEN-ÂGE

Vivre dans une Abbaye



Le bâtiment des convers



Le grand cloître des détenus

**Laissez-vous conter la vie quotidienne d'un moine au Moyen âge au travers des écrits de Frère Baudoin.**

**Découvrez comment fonctionne une abbaye, ses différents bâtiments, leur utilité.**

**Durée de la visite : 1h30**

*Vous pouvez prolonger cette visite avec un atelier calligraphie ou un atelier audiovisuel.*

CLASSE DE 4<sup>E</sup>

# LA NOTION DE JUSTICE

Entrez au cœur du système pénal français et suivez son évolution

**Des châtiments corporels à la peine de privation de liberté et de l'enfermement collectif à la loi sur la prison cellulaire.**

**Durée de la visite : 1h30**

*Vous pouvez prolonger cette visite avec un atelier audiovisuel.*

CLASSE DE 3<sup>E</sup>

# CLAUDE GUEUX

Personnage historique et personnage de roman



Le grand cloître des moines



Le grand cloître des détenus

**Sur les traces de Victor Hugo découvrez la réalité de la détention à Clairvaux au XIX<sup>e</sup> siècle.**

**Comparaison entre le personnage historique et le personnage décrit par Hugo.**

**Durée de la visite : 1h30**

CLASSE DE 2<sup>NDE</sup>

# LE CITOYEN ET LA JUSTICE

De Cesare Beccaria à Robert Badinter ou l'évolution de la peine

**Au travers de l'affaire Buffet et Bontems découvrez l'évolution de la peine et des conditions de détention.**

**Vous entrez au coeur d'un établissement carcéral français actif entre 1808 et 1971.**

**Durée de la visite : 1h30**

*Vous pouvez prolonger cette visite avec un atelier audiovisuel et, sous réserve, l'intervention d'un membre de l'administration pénitentiaire.*

# LA CHRÉTIENTÉ MÉDIÉVALE

Vie et fonctionnement d'une communauté religieuse cloîtrée

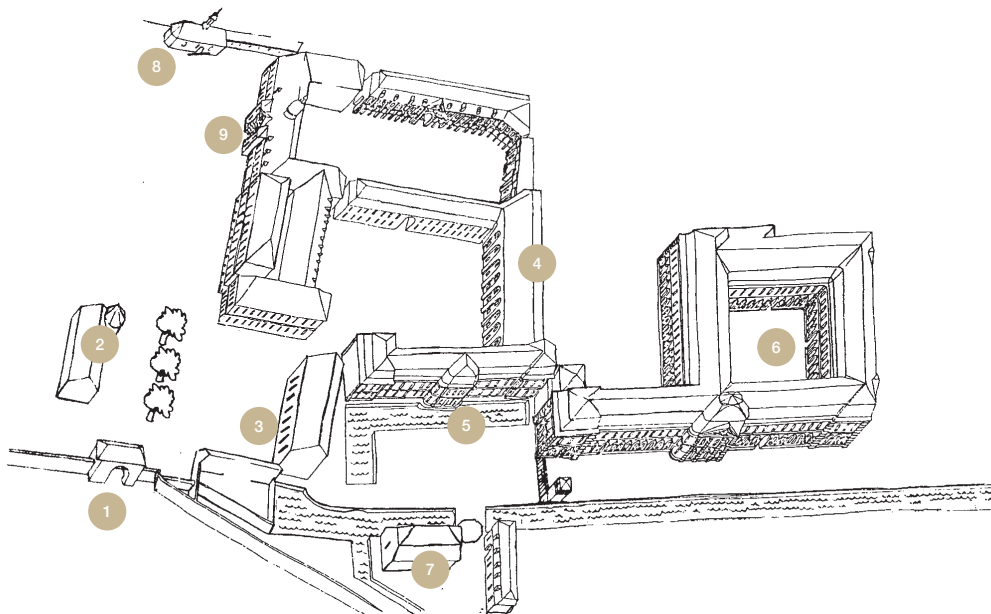

- 1 Entrée du domaine de l'Abbaye
- 2 Hostellerie des Dames (Monument Historique XVI<sup>e</sup> siècle)  
Accueil des visiteurs exposition permanente
- 3 Entrée de l'espace Ministère de la culture
- 4 Bâtiments des convers  
Cellier et Dortoir (Monument Historique XII<sup>e</sup> siècle)
- 5 Lavoir (Monument Historique XVIII<sup>e</sup> siècle)
- 6 Grand cloître (Monument Historique XVIII<sup>e</sup> siècle)
- 7 Grange des convers (Monument Historique XVII<sup>e</sup> siècle)
- 8 Chapelle Sainte Anne
- 9 Entrée de l'espace Ministère de la Justice (Maison centrale)

**Découvrez la vie monastique au Moyen Age ainsi que l'influence des cisterciens sur la société de l'époque.**

**La visite a pour but de faire comprendre le rayonnement de l'abbaye et de son fondateur sur la spiritualité, l'économie, la politique et le développement de l'Ordre de Cîteaux.**

**Durée de la visite : 1h30**

*Vous pouvez prolonger cette visite avec un atelier audiovisuel.*

## PROLONGER VOTRE VISITE

# ATELIERS

## Calligraphie & audiovisuel

**Afin de prolonger votre visite à l'Abbaye de Clairvaux, nous vous proposons ces ateliers :**

**Ateliers calligraphie :**

Initiation à l'écriture gothique par le biais de la réalisation de marques-pages ou reproduction d'écrits liés à la vie monastique.

**Ateliers « audiovisuel » :**

projection du film « une vie cistercienne », introduction et présentation de l'Ordre de Cîteaux de la fondation à la révolition

## INFORMATIONS PRATIQUES

# TARIFS ET RÉSERVATION

L'équipe reste à votre disposition pour tous projets ou adaptation de la visite ou d'un atelier.

### TARIFS

**Visite guidée d'une heure trente :**

2€ par élève

**Visite guidée suivie d'un atelier pédagogique :**

4€ par élève

### RÉSERVATION

**Par lettre :** Hostellerie des dames 10310 Clairvaux

**Par téléphone :** 03-25-27-52-55

**Par fax :** 03-25-27-88-17

**Par mail :** [abbaye.clairvaux@orange.fr](mailto:abbaye.clairvaux@orange.fr)

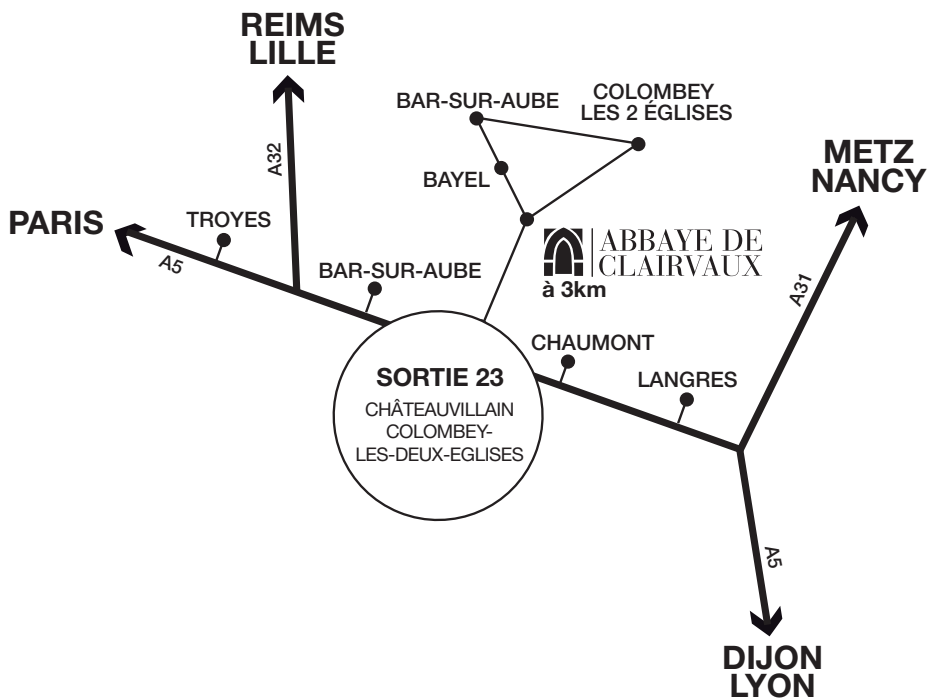

## RECOMMANDATIONS POUR FACILITER L'ACCUEIL DES GROUPES

Se présenter ¼ d'heure avant l'heure de la visite

Faire entrer le car devant l'Hostellerie des Dames sur le parking réservé à cet effet (le stationnement est interdit le long du mur d'enceinte de la prison).

Prévenir chaque visiteur de préparer une pièce d'identité (carte d'identité, passeport ou permis de conduire...) pour dépôt à l'Hostellerie des Dames.

Rappeler à son groupe que les appareils photos/vidéos et téléphones portables ne sont pas acceptés dans l'espace des bâtiments historiques, pour raisons de sécurité liées à la proximité Maison centrale de Clairvaux.

Photos : Henri Gaud / D.R.



**RENAISSANCE  
ABBAYE DE  
CLAIRVAUX**



CHARTRE EUROPÉENNE DES  
ABBAYES ET SITES CISTERCIENS

**Association Renaissance de l'Abbaye de Clairvaux**

Renseignements : 03 25 27 52 55

e-mail : [abbaye.clairvaux@orange.fr](mailto:abbaye.clairvaux@orange.fr)

Hostellerie des Dames, 10310 Clairvaux

Retrouvez toute l'actualité de l'Abbaye de Clairvaux

[www.abbayedclairvaux.com](http://www.abbayedclairvaux.com)